

Kvaka za vrata

Door handle

Дверная ручка



1025.00

Artikal	E (mm)	B (mm)	L (mm)	S (mm)
1025.00	92	36	140	52÷70
1025.10			160	72÷85
1025.20			180	85÷105
1025.90			/	/
1076.00	30	30	140	52÷70
1076.10			160	72÷85
1076.20			180	85÷105
1076.90			/	/
1026.00	85	36	140	52÷70
1026.10			160	72÷85
1026.20			180	85÷105
1026.90			/	/
1077.00	30	30	140	52÷70
1077.10			160	72÷85
1077.20			180	85÷105
1077.90			/	/

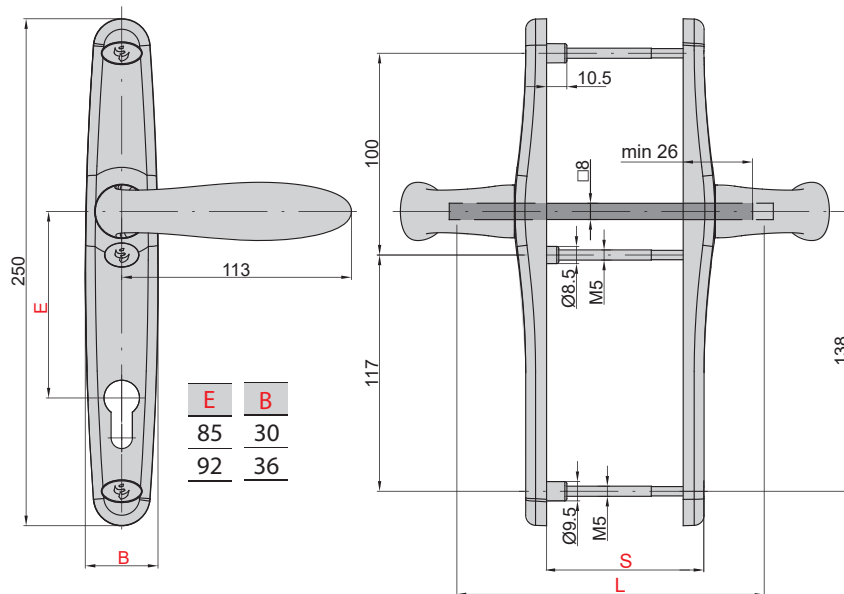

E	B
85	30
92	36

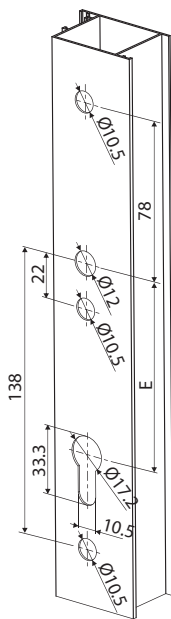

Spoljašnja strana vrata:
External side of the door:
Наружная сторона дверей:

Unutrašnja strana vrata:
Internal side of the door:
Внутренняя сторона дверей:

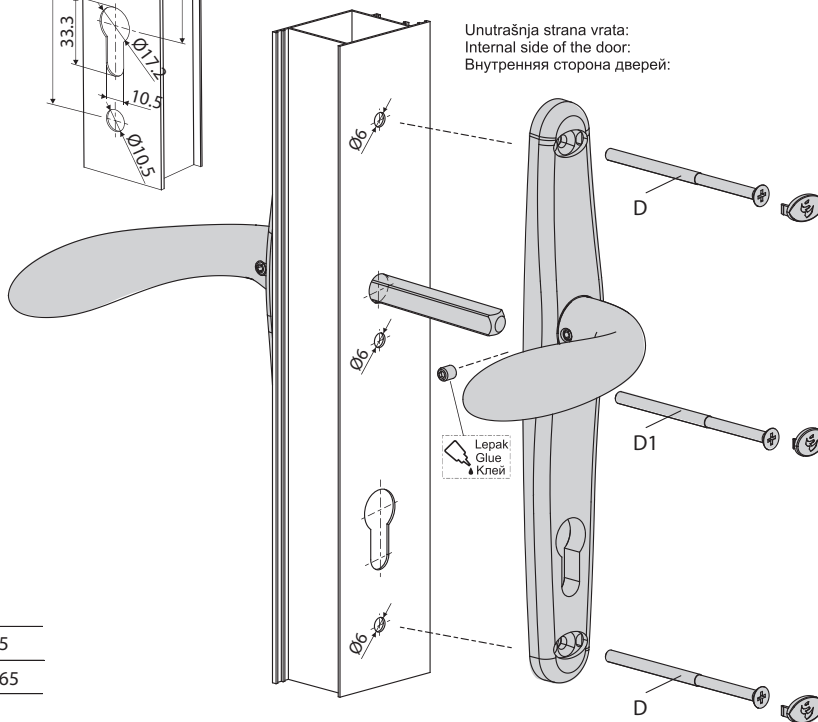

SR / Tehničke informacije:

- Proizvedeno od aluminijumskih legura i legure cinka livenjem pod visokim pritiskom.
- Plastični delovi su od poliamida.
- Zavrtnji, opruge i metalne pozicije mehanizma su od nerđajućeg čelika.
- Završna obrada, praškasta i tečna prevlaka.

EN / Technical information:

- Made of aluminium alloys and zinc alloy by die-casting.
- Plastic parts are made of polyamide.
- Screws and springs are made out of stainless steel.
- Surface protection powder coating and liquid painting.

RU / Техническая информация:

- Изготовлена из сплавов алюминия и цинка методом литья под высоким давлением.
- Отдельные детали полиамида.
- Винты и пружины есть от нержавеющей стали.
- Окончательная обработка, порошковая и жидкая краска.

Skraćivanje zavrtnja

Screw cutting

Укорачивание винта

D = S + 5 (mm)

L - 140mm = M5x90 DIN965

L - 160mm = M5x100 DIN965

D1 = S + 15 (mm)

L - 180mm = M5x120