

Povuka-kvaka za vrata

Knob-Door handle

Нажимной гарнитур для ограничения доступа со сдвижной маской



1121.01

Artikal	E (mm)	B (mm)	L (mm)	S (mm)
1121.01	92	25	100	55÷70
1121.02			120	70÷90
1121.03			140	90÷105
1122.01	85	25	100	55÷70
1122.02			120	70÷90
1122.03			140	90÷105

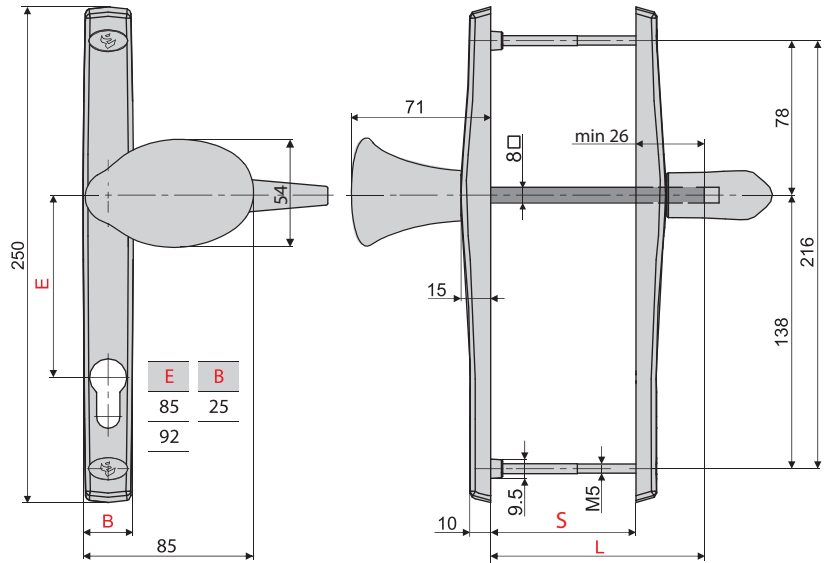

SR / Tehničke informacije:

- Proizvedeno od aluminijumskih legura i legure cinka livenjem pod visokim pritiskom.
- Plastični delovi su od poliamida.
- Zavrtnji, opruge i metalne pozicije mehanizma su od nerđajućeg čelika.
- Završna obrada, praškasta i tečna prevlaka.

EN / Technical information:

- Made of aluminium alloys and zinc alloy by die-casting.
- Plastic parts are made of polyamide.
- Screws and springs are made out of stainless steel.
- Surface protection powder coating and liquid painting.

RU / Техническая информация:

- Изготовлена из сплавов алюминия и цинка методом литья под высоким давлением.
- Отдельные детали полиамида.
- Винты и пружины есть от нержавеющей стали.
- Окончательная обработка, порошковая и жидкая краска.

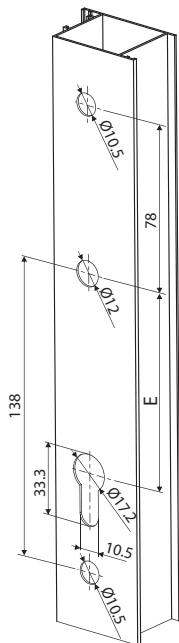

Spoljašnja strana vrata:
External side of the door:
Наружная сторона дверей:

Skraćivanje zavrtnja
Screw cutting
Укорачивание винта

$$D = S + 5 \text{ (mm)}$$

L - 140mm = M5x90 DIN965

L - 160mm = M5x100 DIN965

L - 180mm = M5x120

